

Smart Communication Server

SL1000

Terminale Multilinea

Guida utente

**Si prega di leggere attentamente questo manuale prima
di utilizzare il prodotto e di conservarlo per usi futuri**

Prima di utilizzare il tuo terminale...

Grazie per aver acquistato il sistema NEC SL1000.

Grazie alla flessibilità del sistema, **i codici di composizione e le caratteristiche** possono differire da quelli in questa guida. Verificate con il fornitore autorizzato NEC / System Administrator e prendete nota di eventuali differenze.

Installazione del telefono e del cavo di linea

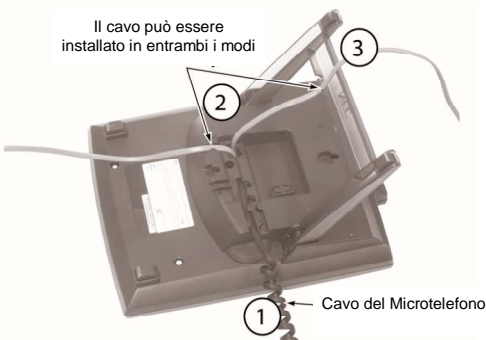

Quando si installa il telefono :

1. Assicurarsi che il cavo del ricevitore sia collegato alla presa ricevitore sulla base del telefono..
2. Il cavo passi attraverso il canale sul la base del telefono.
3. In alternativa, il cavo passi attraverso il canale sul supporto del telefono.

Regolare l'inclinazione

Per impostare la posizione più abbassata:

1. Spostare le gambe tutte all'indietro.

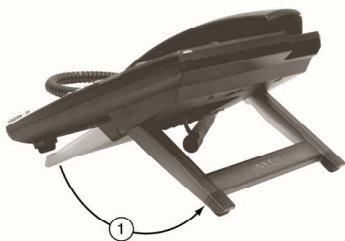

Per impostare la posizione più alzata:

1. abbassare i supporti sulle due gambe..
2. Piegarle le gambe fino a quando i supporti non siano a contatto con la base.

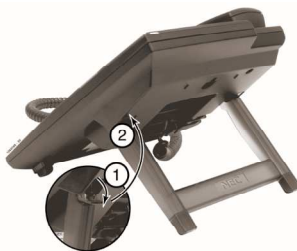

NEC Corporation si riserva il diritto di modificare le specifiche, le funzioni o le caratteristiche in qualsiasi momento senza preavviso. NEC Corporation ha preparato questo documento per l'utilizzo da parte dei suoi dipendenti e clienti. Le informazioni qui contenute sono di proprietà di NEC Corporation e non possono essere riprodotti senza la previa autorizzazione scritta da parte di NEC Corporation.

Copyright 2011, NEC Corporation

Utilizzare il telefono

■ IP4WW(-)*TXH-A TEL

Microtelefono

Indicatore di chiamata
Questa spia lampeggia velocemente quando una chiamata è in arrivo e lampeggia lentamente quando è stato lasciato un messaggio.

Display Alfanumerico
LCD con 2 linee di 16 caratteri.

Tasto Exit
Uscire da qualsiasi schermata e tornare al display "Ora & Data".

Tasto Help
L'utente può premere questo tasto seguito da un tasto programmabile per controllare quale funzione è assegnata al tasto.

Tasti Funzione Programmabili
Tasti di linea o tasti funzione assegnati dall'Administratore di sistema.

Tasto Flash
Premere il tasto per terminare una chiamata esterna e sentire il tono di libero..

Tasto Trasferimento di chiamata
Consente all'utente di trasferire le chiamate stabilite a un altro interno.

Tasto DND/CONF
(Do Not Disturb / Conference)
Impostare un Non disturbare, o Conferenza se premuto durante una chiamata.

Tasto Mute (Microfono)
Silenzia il telefono o il microfono vivavoce. Il LED si accende quando il microfono è disattivato.

Tasto Clear/Back
Premere questo tasto per annullare l'azione corrente o eliminare un carattere.

Tasti Corsore
Accedere a varie funzioni con una semplice operazione.

Altoparlante

Tasti di composizione

Tasto Speaker
Controlla l'altoparlante incorporato che può essere utilizzato per le chiamate vivavoce / monitoraggio. Il LED si illumina quando il tasto è attivo.

Tasto HOLD
Premere questo tasto per mettere in attesa una chiamata interna o esterna.

Tasto Volume (Su)

Tasto Storico chiamate in ingresso

Tasto Richiama

Tasto Enter

Funzioni Rubrica

Tasto Volume (Giù)

* 12 Tasti Funzione Programmabili sono disponibili per IP4WW-12TXH-A TEL.
24 Tasti Funzione Programmabili sono disponibili per IP4WW-24TXH-A TEL.
** L'illustrazione mostra IP4WW-24TXH-A TEL.

Opzioni Vivavoce

- Il Vivavoce consente di comporre e rispondere alle chiamate premendo il tasto "Speaker" invece di usare il microtelefono.
- Con il vivavoce automatico, è possibile premere un tasto dell'altoparlante senza sollevare il ricevitore. Normalmente, si dispone di vivavoce automatico..
- Utilizzare Risposta in Vivavoce per rispondere a una chiamata vocale intercomunicante parlando verso il vostro telefono senza sollevare il ricevitore..

Per vostra comodità

■ Tasti Funzione Programmabili

I tasti funzione programmabili possono essere assegnati come tasti "linea esterna" e / o altri tasti funzione.

Si può semplicemente premere il tasto funzione per attivare la funzione assegnata senza comporre il codice del servizio.

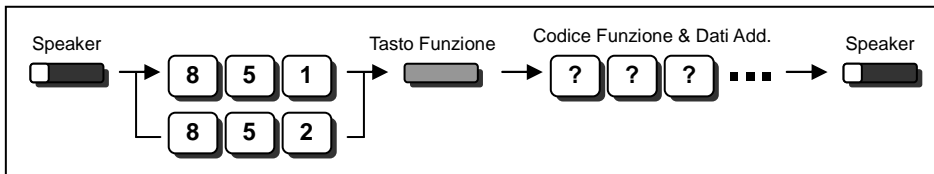

- Ci sono 2 livelli di tasti funzione: tasti generali con codice a 2 cifre assegnati con **851**, tasti identificativi con codice a 3 cifre assegnati con **852**.)
- I tasti identificativi hanno la priorità. È possibile sovrascrivere tasti identificativi a tasti generali.
- Se si desidera sovrascrivere con un tasto generale un tasto identificativo è necessario cancellare il tasto identificativo componendo "**852 + 000**" prima di assegnare il tasto generale.
- Per impostazione predefinita, i tasti Funzione da 1 a 12 sono assegnati come tasti "linea esterna". Se si desidera assegnare tasti funzione (generale) ai tasti di linea non utilizzati, questi tasti non utilizzati devono essere cancellati tramite "**852 + 000**".
- I tasti funzione programmabili possono essere cancellati componendo "**852 + 000**" o "**851 + 00**".

■ DSS / Tasti "One-Touch"

I tasti funzione programmabili possono essere assegnati come DSS (Selezione Diretta) o tasti one-touch. È possibile effettuare una chiamata esterna / interna semplicemente premendo questo tasto senza digitare tutto il numero.

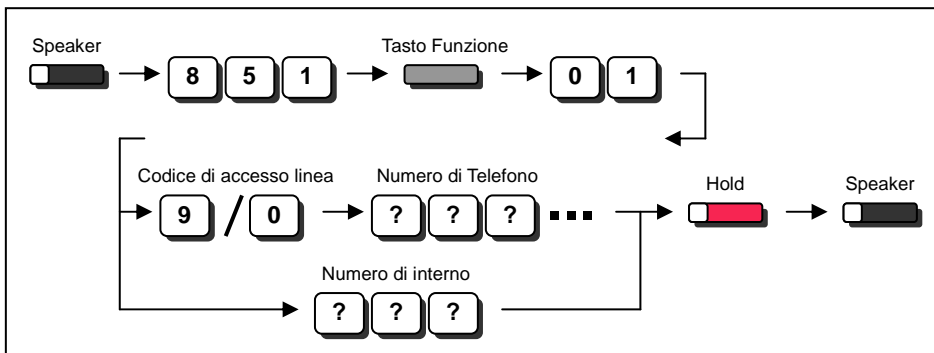

- Per cambiare il Codice di accesso alla linea, chiedete al vostro fornitore autorizzato NEC per i dettagli.
- Per impostazione predefinita, i tasti Funzione da 1 a 12 sono assegnati come tasti "linea esterna". Se si desidera assegnare tasti DSS ai tasti di linea non utilizzati, questi tasti non utilizzati devono essere cancellati tramite "**852 + 000**" prima di procedere con l'assegnazione.
- In caso di tasto DSS, lo stato interno può essere indicato sulla BLF (inattivo: spento, occupato: acceso)
- Quando si registra un numero di telefono, il codice di accesso alla linea deve essere aggiunto davanti al numero.
- Possono essere registrate fino a 36 cifre di composizione, ma il nome non può essere registrato.
- Se si desidera continuare l'operazione, premere il tasto di funzione programmabile al posto del tasto Speaker alla fine.

BLF=Busv Lampo Field (Campo Lampade)

Per vostra comodità

■ Memorizzazione di un numero in selezione abbreviata

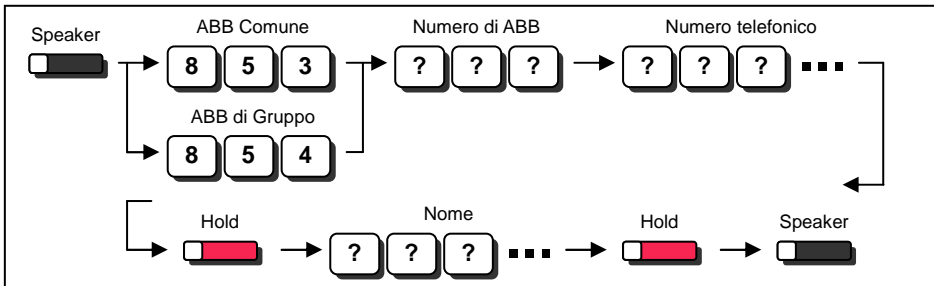

- La lunghezza in cifre del numero ABB dipende dalle impostazioni del sistema. (0-9<Solo ABB di Gruppo>/00-99/000-999)
- E' necessaria una programmazione del sistema per la funzione ABB di Gruppo. (Chiedete al vostro fornitore autorizzato NEC per i dettagli.)
- I nomi possono essere inseriti dalla tastiera. (Vedi sotto)
- Possono essere registrate fino a 36 cifre di composizione, e fino a 12 caratteri come nome.
- Se si desidera continuare l'operazione, comporre il numero ABB invece del tasto Speaker alla fine.
- Si può evitare di immettere il nome. (Non immettere caratteri, quindi premere il tasto "Hold").
- È possibile cancellare il numero registrato e il nome premendo il tasto "Exit" dopo la composizione del numero

■ Inserimento dei caratteri alfanumerici

Quando si immette un nome, utilizzare i tasti per digitare le lettere come indicato di seguito. Ad esempio, premere il tasto "2" una volta per "A", due volte per "B", ecc ...

1	1 @ [¥] ^ _ ' { } → ← Á Â Ã Ä Å Æ
2	A B C a b c 2 ↓
3	D E F d e f 3 ↓
4	G H I g h i 4 ↓
5	J K L j k l 5 ↓
6	M N O m n o 6 ↓
7	P Q R S p q r s 7 ↓
8	T U V t u v 8 ↓
9	W X Y Z w x y z 9 ↓
0	0 ! " # \$ % & ' () Ò Ó ú á ä æ ö ü α
	β θ ε
*	* + , - . / : ; < = > ? π Σ σ Ω ∞ € £

Accetta un carattere e sposta il cursore di una posizione a destra. Premere due volte per inserire uno "spazio".

Clear/Back Cancella il carattere a sinistra, un carattere alla volta. (Backspace)

Come effettuare le chiamate

■ Chiamata Urbana <Accesso Veloce>

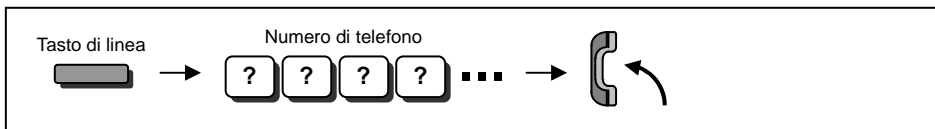

- Ascolta il segnale di linea prima di comporre un numero telefonico.
- Si possono avere tasti funzione per Trunks o fasci di linee. (Chiedete al vostro fornitore autorizzato NEC per i dettagli)

■ Chiamata Urbana <Accesso tramite Codice>

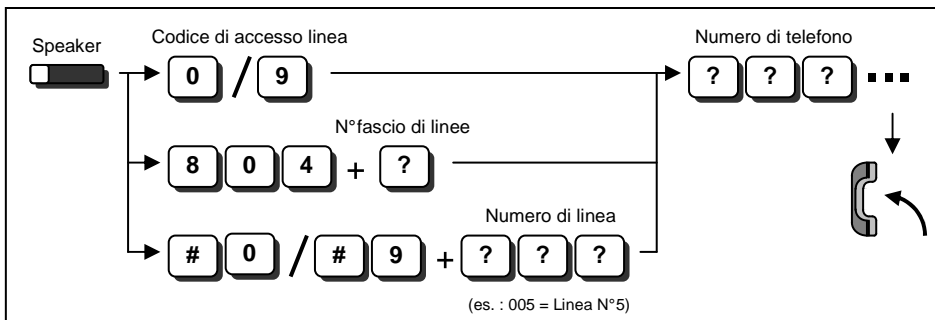

- Per cambiare il Codice di accesso alla linea, chiedete al vostro fornitore autorizzato NEC per i dettagli.
- Ascolta il segnale di linea prima di comporre un numero telefonico.
- Nel caso in cui il numero del fascio di linee è superiore a 10, si devono inserire 2 cifre (es. 11: Gruppo 11) dopo aver composto "804". Chiedete al vostro fornitore autorizzato NEC per i dettagli.
- Per la cifra del n° di linea, chiedete al vostro fornitore autorizzato NEC per i dettagli.

■ Chiamate interne

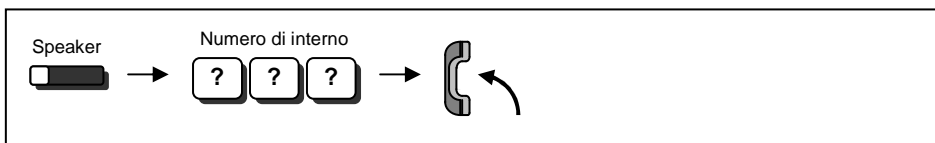

- La chiamata squilla o c'è un annuncio vocale. Se si sente squillare, attendere la risposta. Se si sente un "beep", iniziare a parlare. Componendo "1" cambia voce / modalità di squillo. (nel caso in cui la destinazione è un telefono Multilinea)

Chiamate Rapide

■ Composizione dalla Rubrica

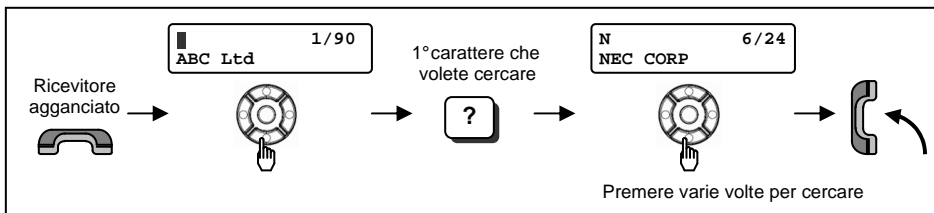

- Dopo aver cercato la destinazione desiderata, premere il tasto "Invio" per confermare il numero di telefono prima di sollevare il ricevitore, se necessario.
- È possibile inserire più caratteri (fino a 12) per effettuare una ricerca più specifica.
- È inoltre possibile ricercare la destinazione desiderata, senza digitare caratteri. (premere solo i tasti cursore)
- Per annullare l'operazione di composizione da Rubrica, premere il tasto "Clear / Back".

■ Composizione ultimo numero chiamato

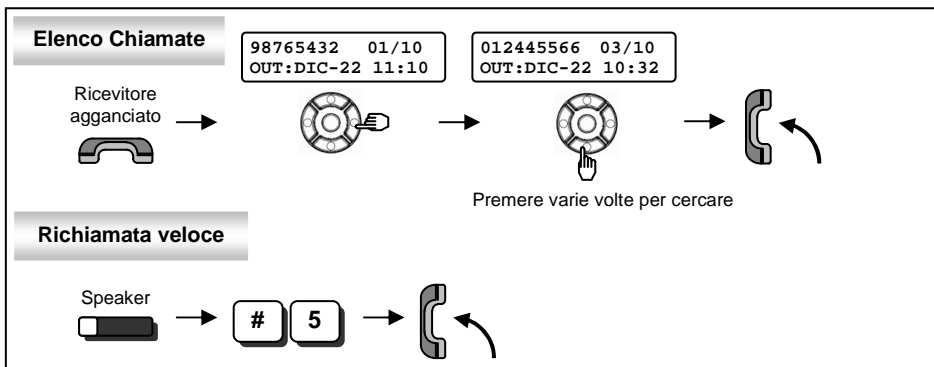

- Il sistema conserva gli ultimi 10 numeri composti che possono essere rivisti e ricomposti.
- Per annullare l'operazione di richiamata, premere il tasto "Clear / Back".

■ Richiamata da Numero ricevuto

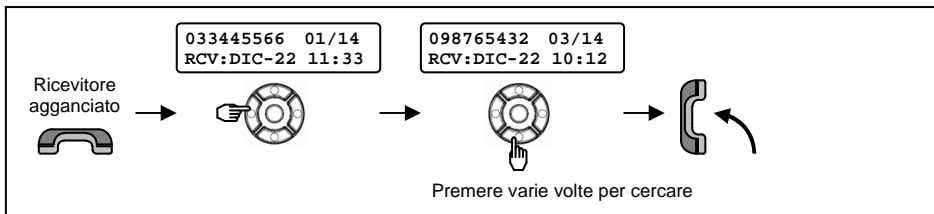

- La funzione Identificativo del Chiamante è necessaria per utilizzare questa operazione per le chiamate esterne. Chiedete al vostro fornitore autorizzato NEC per ulteriori dettagli.
- Per annullare l'operazione di richiamata, premere il tasto "Clear / Back".

Chiamate Rapide

■ Selezione Abbreviata <chiamate urbane>

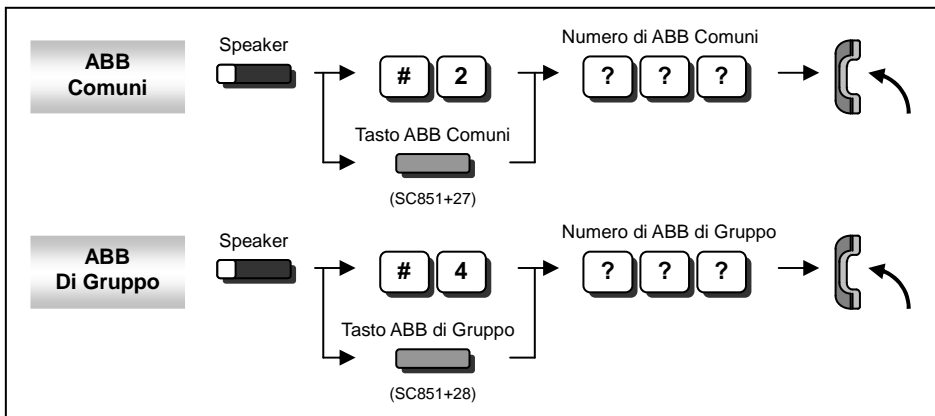

- Il numero di cifre del numero ABB dipende dalle impostazioni del sistema. (0-9 <Solo ABB di Gruppo> / 00-99 / 000-999)
- I numeri di telefono devono essere pre-registrati nel sistema.
- E' necessaria una programmazione del sistema per la funzione ABB di Gruppo. (Chiedete al vostro fornitore autorizzato NEC per i dettagli.)
- Quando si assegna la chiave ABB comuni sul tasto funzione programmabile, è necessario inserire "Premere HOLD" dopo aver composto il codice funzione 27.

■ One-Touch / Chiamata DSS



- Il numero di telefono o di interno deve essere pre-registrato su un tasto One-Touch / DSS.
- Il codice di accesso alla linea deve essere inserito davanti al numero telefonico.

Se la chiamata non va a buon fine ...

■ Impostare Attesa su occupato / Richiamata su occupato

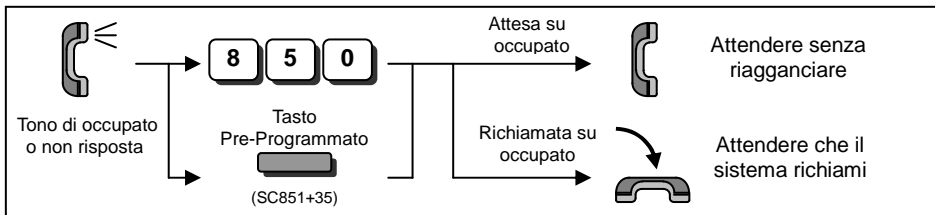

- **Attesa su Occupato** In caso di **chiamata interna**, quando si sente squillare, attendere che l'utente chiamato risponda.
In caso di **chiamata esterna**, quando si sente il segnale di linea, iniziare a comporre il numero.
- **Richiamata su Occupato** In caso di **chiamata interna**, quando il terminale inizia la chiamata, sollevare il ricevitore e attendere che l'interno chiamato risponda.
In caso di **chiamata esterna**, quando il terminale inizia la chiamata, sollevare il ricevitore, attendere il tono di linea e iniziare a comporre il numero.
- Questa funzione è applicabile nel caso in cui tutte le linee in uscita sono occupate.
(non utilizzabile per richiamare un utente esterno occupato)

■ Annullare Attesa su occupato / Richiamata su occupato

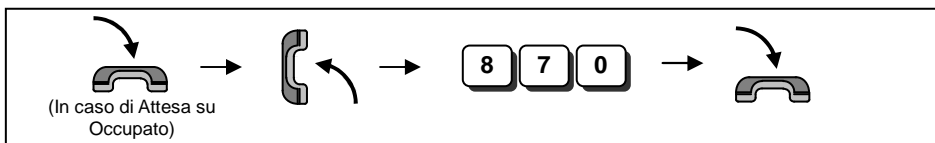

■ Ripetizione della chiamata <solo per chiamate urbane>

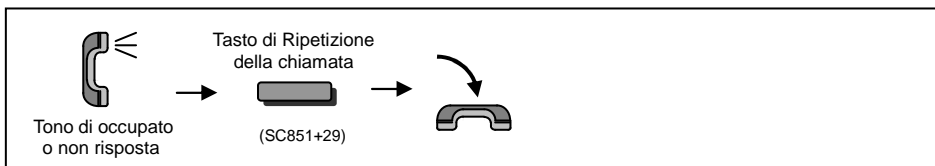

- Quando è impostata la ripetizione della chiamata, il tasto Ripetizione deve lampeggiare e il sistema automaticamente e periodicamente ricomponere una chiamata.
- La durata della ripetizione è programmabile. Chiedete al vostro fornitore autorizzato NEC per i dettagli.
- Occorre sollevare il ricevitore quando il destinatario della chiamata risponde.
- Premere il tasto lampeggiante della Ripetizione per annullare.

Se la chiamata interna non va a buon fine ...

■ Impostare un avviso di chiamata (Message Waiting)

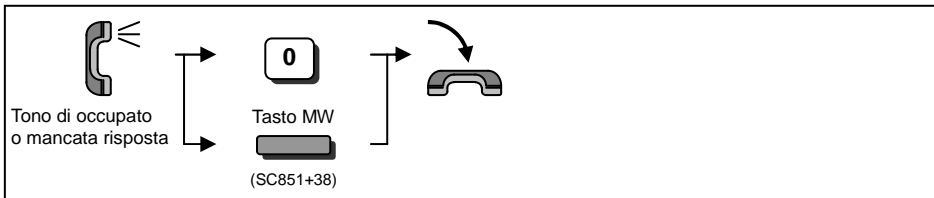

- Quando viene impostato MW, l'indicatore dell'interlocutore inizia a lampeggiare, e il vostro indicatore diventa Rosso.

■ Rispondere ad un Avviso di Chiamata (L'indicatore del vostro telefono lampeggia)

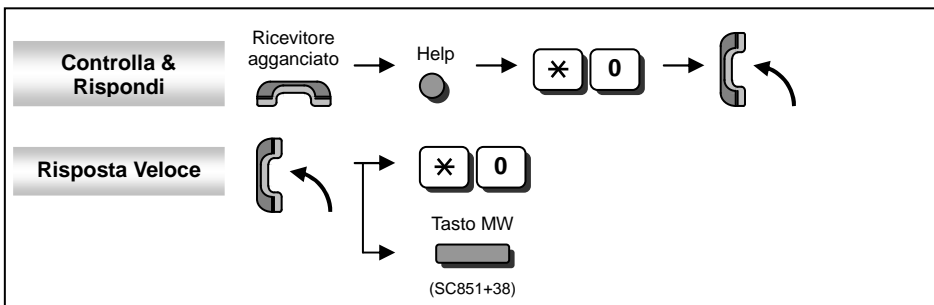

- Quando rispondete a un MW, l'indicatore si spegnerà quando il vostro interlocutore risponde.
- Potete selezionare l'interlocutore premendo il Tasto Su dopo aver digitato " * , 0", se sono stati impostati diversi Avvisi di Chiamata

■ Annullare l'Avviso di Chiamata

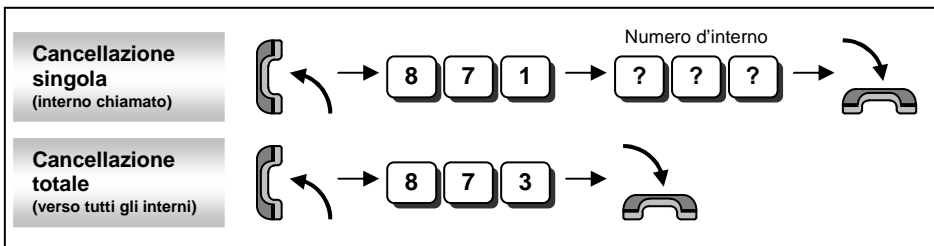

Rispondere alle chiamate

■ Rispondere a una chiamata esterna

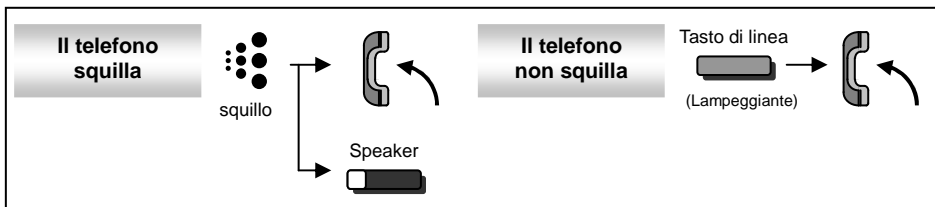

- Confermate lo stato del tasto Mute (microfono) se volete rispondere a "Mani Libere".
(Mute On : LED acceso, Mute Off : LED spento)

■ Rispondere a una chiamata interna

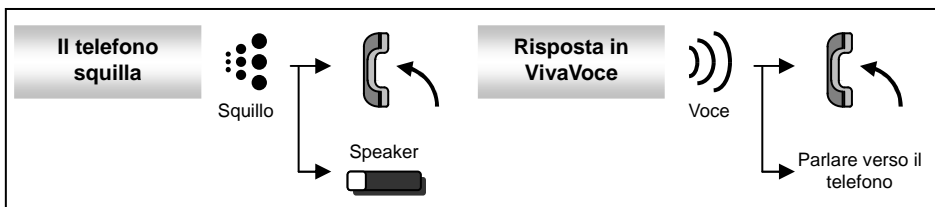

- La modalità di comunicazione verso gli interni (Squillo o Voce) può essere impostata dal telefono :
"Squillo" : Speaker -> 823 "Voce" : Speaker -> 821
- Confermate lo stato del tasto Mute (microfono) se volete rispondere a "Mani Libere".
(Mute On : LED acceso, Mute Off : LED spento)

■ Rispondere alla chiamata per un altro interno

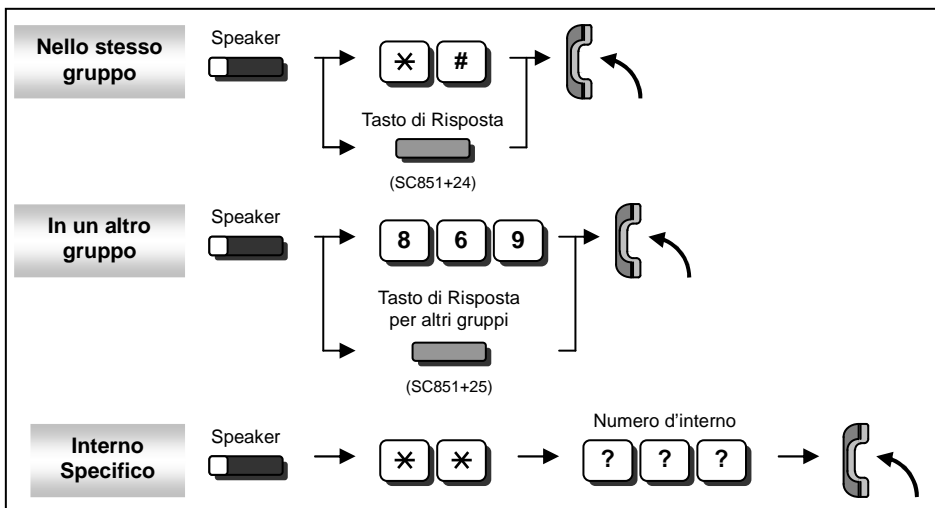

- Per definire un Gruppo di risposta è necessario programmare il sistema. Chiedete al vostro fornitore autorizzato NEC per i dettagli.

Attesa / Trasferimento delle chiamate

■ Messa in attesa di una chiamata / Riprendere una chiamata in attesa

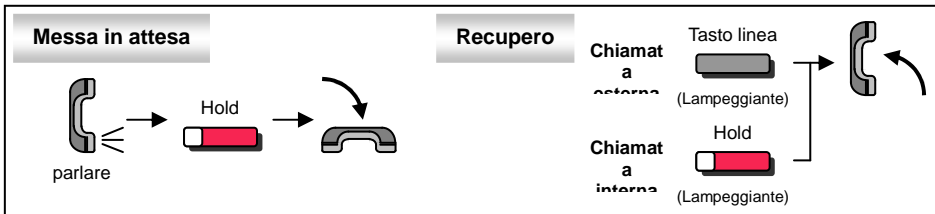

- In caso di chiamata interna sarà messa in "Attesa Esclusiva" sul vostro telefono.
- Questa operazione mette la chiamata esterna in "Attesa di Sistema". Un altro utente interno può riprendere la chiamata in attesa.

■ Messa in Attesa Esclusiva di una chiamata

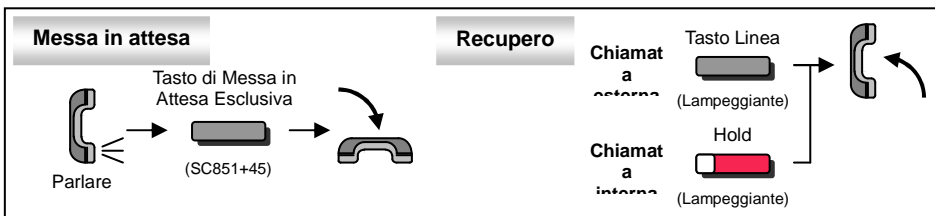

- Questa operazione mette la chiamata esterna in "Attesa Esclusiva". Un altro utente interno non può riprendere la chiamata in attesa.

■ Riprendere una chiamata esterna Messa in Attesa

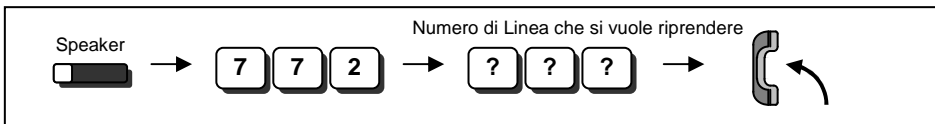

- Per il numero di cifre del numero di Linea, chiedete al vostro fornitore autorizzato NEC per i dettagli.

■ Trasferire una chiamata ad un altro interno

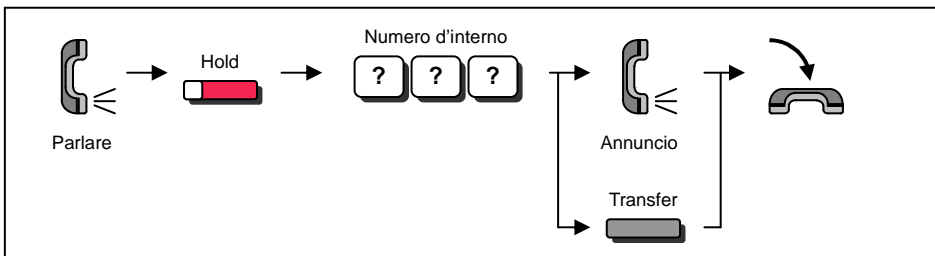

- Se il vostro telefono ha un tasto DSS/One-touch, premete quello invece di "HOLD" e "Numero d'interno"

Ulteriori funzionalità...

■ Non Disturbare (Do Not Disturb DND)

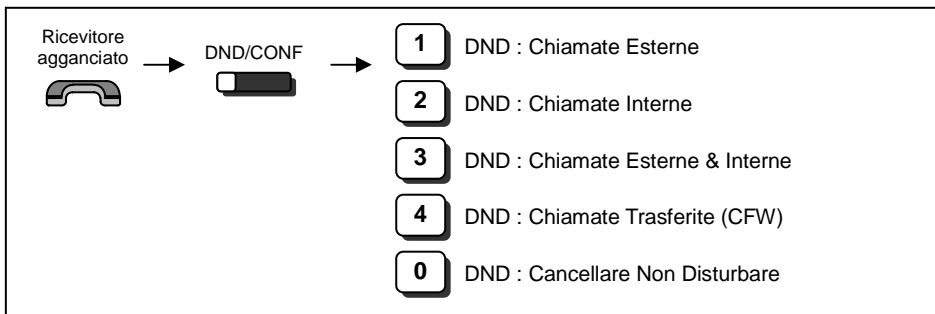

- Quando impostate la funzione DND, il tasto DND/CONF si accenderà e cambierà il tono di Chiamata Interna.

■ Conferenza

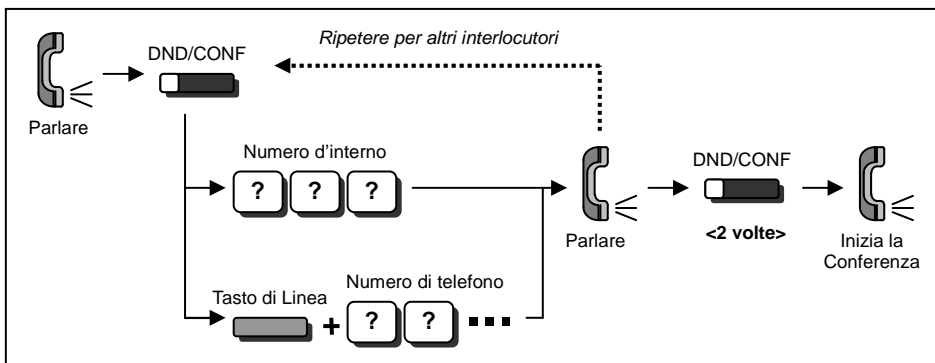

- Potete ripetere questa operazione per aggiungere più interlocutori.
- E' possibile avere fino a 16 partecipanti. (incluso voi) Può essere necessario regolare il livello di volume in base all'ambiente in cui si chiama. Chiedete al vostro fornitore autorizzato NEC per i dettagli.

■ Inoltro di Chiamata / Seguimi

Quando impostate la funzione Inoltro di Chiamata / Seguimi, l'interno di destinazione sarà visualizzato sul display, e sarà cambiato il tono di Chiamata Interna.

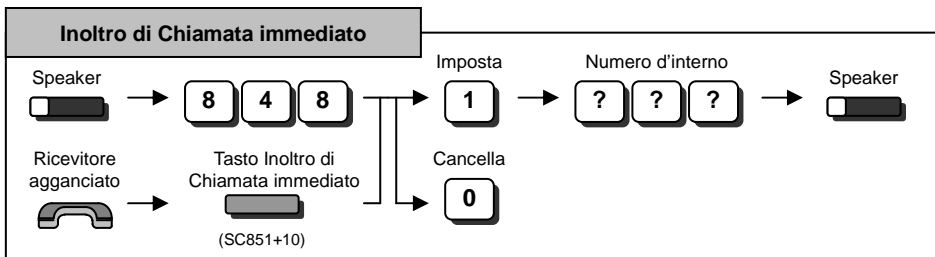

Ulteriori funzionalità ...

■ Inoltro di Chiamata / Seguimi (Continua)

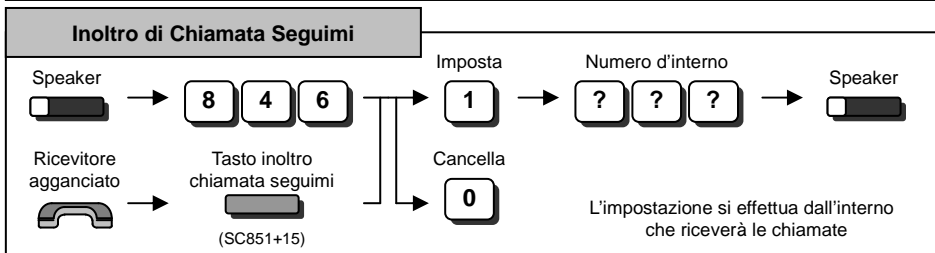
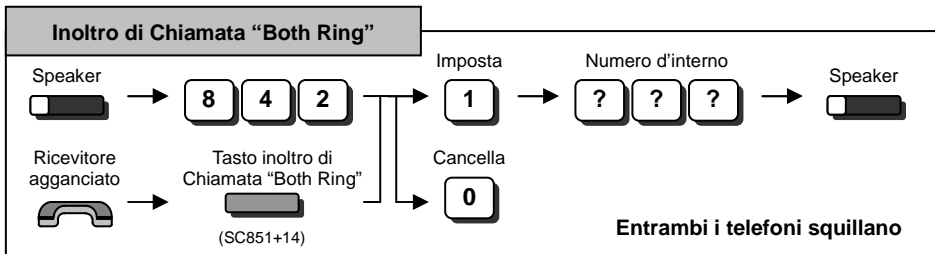
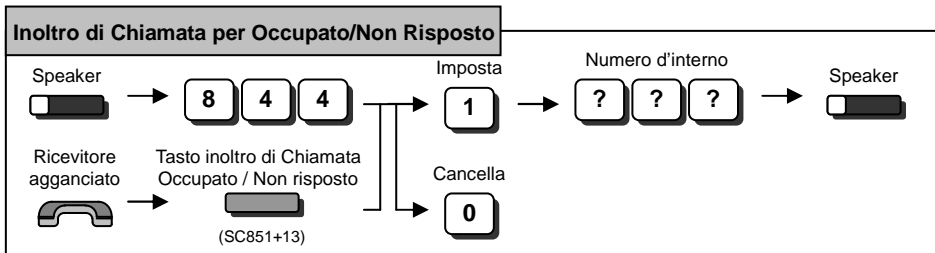
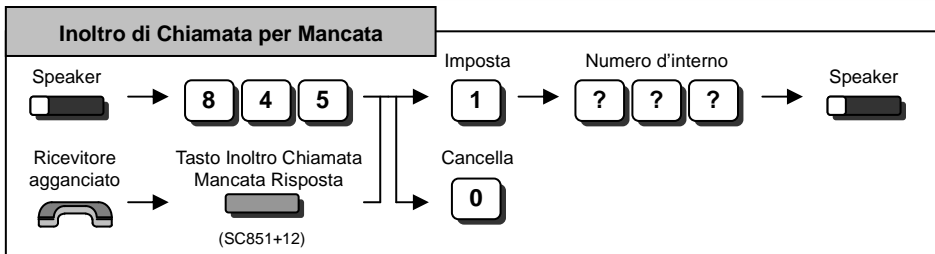
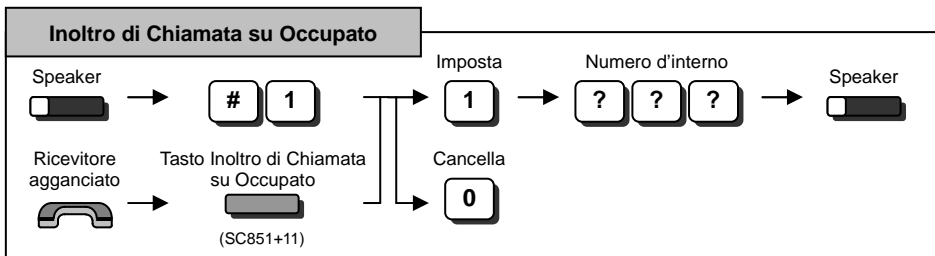

Utilizzo dei Tasti Corsore

■ Struttura del Menu

La tabella seguente mostra la struttura del menu dei Tasti Corsore. E' possibile raggiungere il menu desiderato premendo i Tasti Corsore (Su / Giù / Destra / Sinistra) o digitando le 3 cifre di accesso rapido per attivare un menu dopo aver premuto il "Tasto Enter".

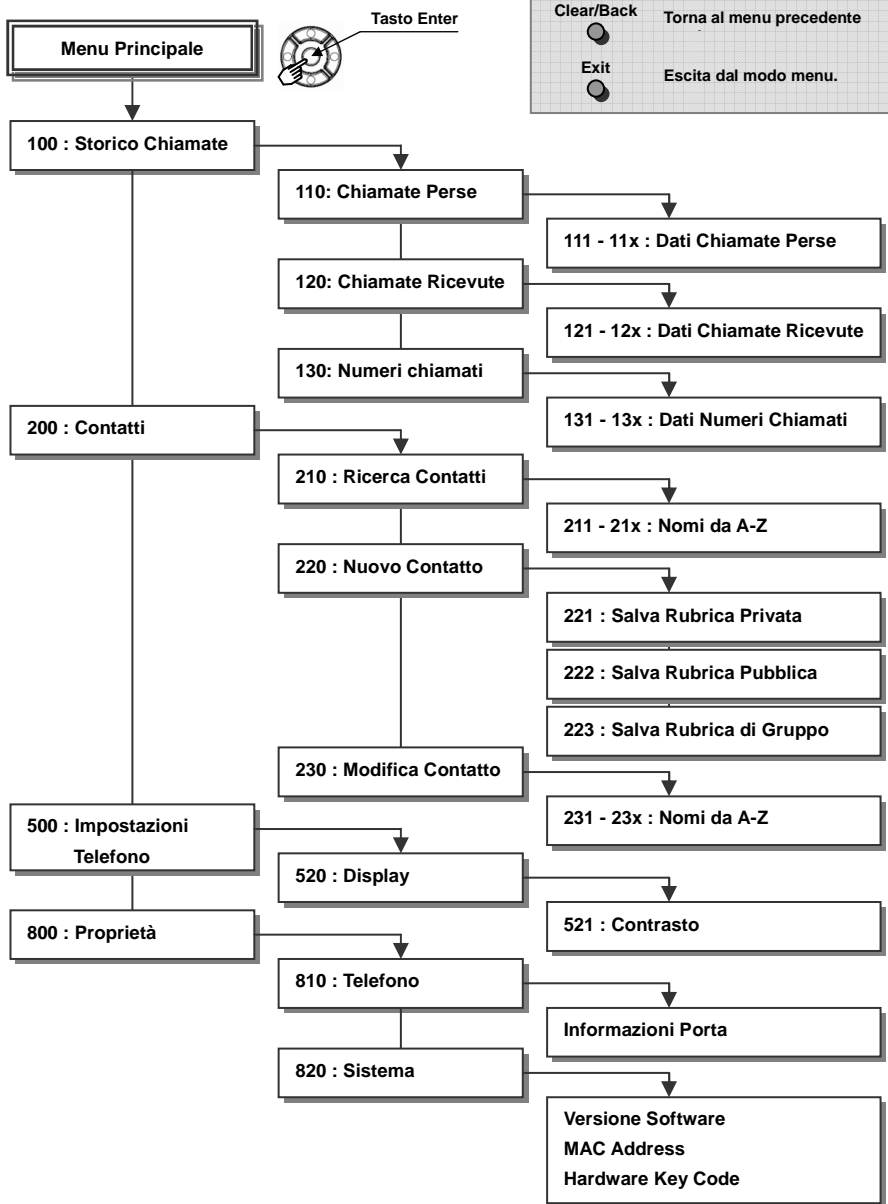

Risponditore Integrato (Messaggi VRS)

E' necessaria una configurazione del sistema per utilizzare il Risponditore Integrato. Chiedete al vostro fornitore Autorizzato NEC per i dettagli.

■ Registrare / Ascoltare / Cancellare Messaggi di risposta

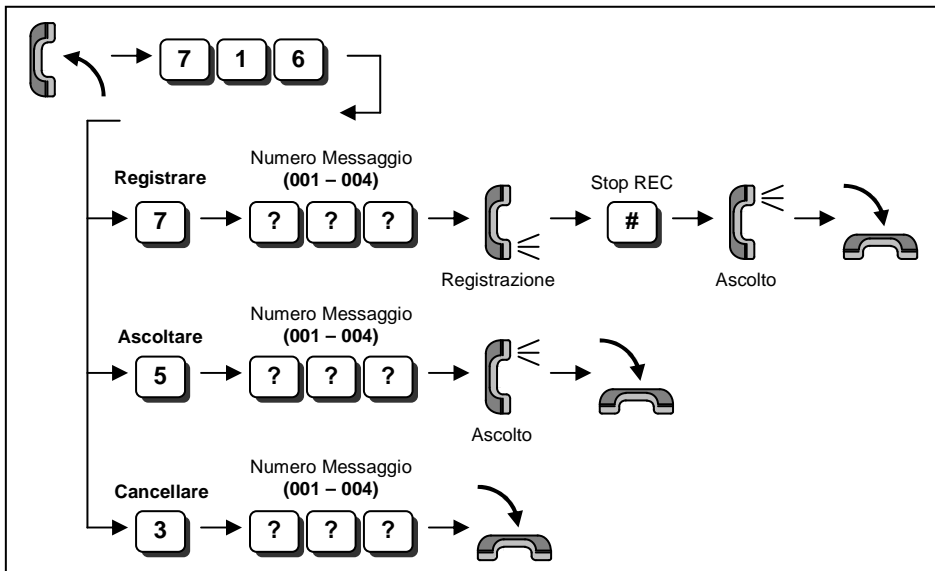

- Possono essere registrati fino a 4 messaggi.
- La lunghezza del messaggio non può superare i 2 minuti.

Risponditore Integrato (Messaggio Casella Voce)

■ Ascoltare / Cancellare i Messaggi lasciati

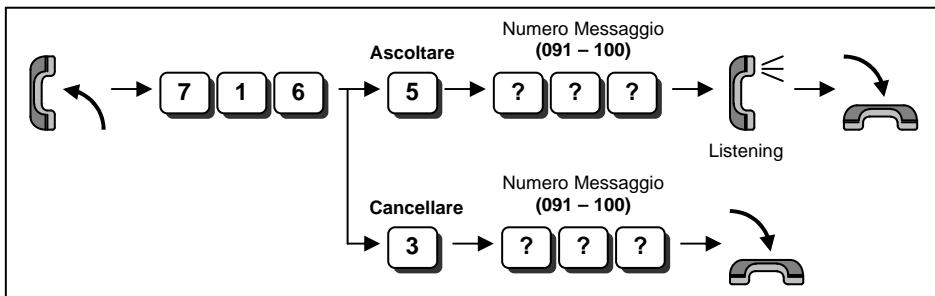

- Possono essere lasciati dall'esterno fino a 10 messaggi.
- La lunghezza del messaggio non può superare i 2 minuti.

Opzione : In-Mail (Voice Mail)

Per utilizzare la funzione In-mail (Voice Mail) è necessario hardware opzionale e una impostazione del Sistema. Chiedi al tuo fornitore autorizzato NEC per dettagli.

■ Accesso a In-Mail

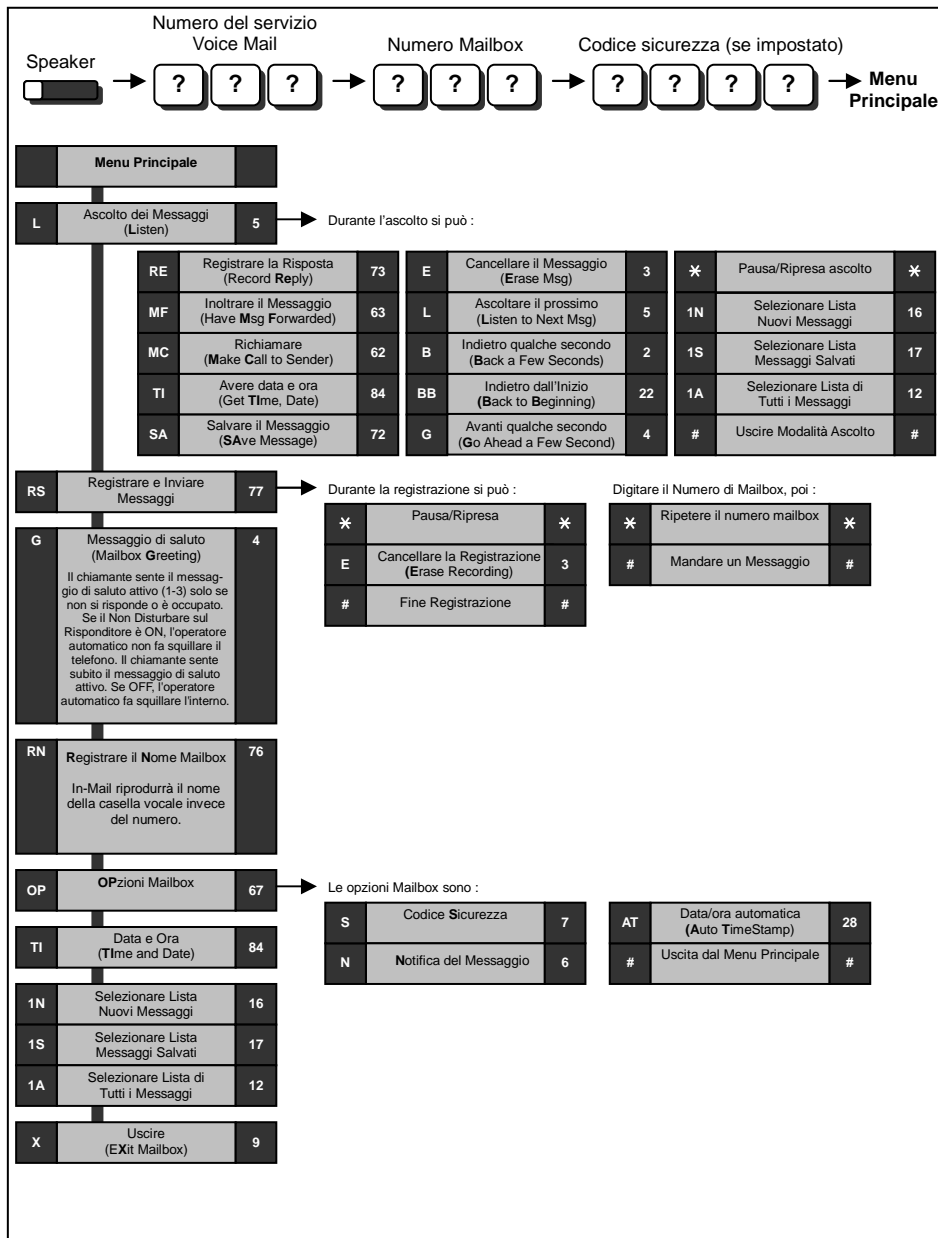

Opzione : In-Mail (Voice Mail)

■ Inoltro di Chiamata al Voice Mail

Utilizzo di un tasto funzione programmato

Ricevitore
agganciato



Tasto Operatore Automatico



(SC851+79 + Ext No.)

Premere il tasto "Operatore Automatico" diverse volte per cambiare lo stato. (Tutte le chiamate -> Non risposto -> Occupato -> Occupato/Non risposto -> Cancella)

Inoltrare tutte le chiamate entranti

Speaker



8 4 8

Ricevitore
agganciato



Tasto inoltra chiamata
immediato



(SC851+10)

Imposta

1

Cancella

0

Numero del servizio
Voice Mail

? ? ?

Speaker



Inoltro chiamate entranti quando occupato

Speaker



1

Ricevitore
agganciato



Tasto inoltra chiamata
quando occupato



(SC851+11)

Imposta

1

Cancella

0

Numero del servizio
Voice Mail

? ? ?

Speaker



Inoltro chiamate entranti quando Non Risposto

Speaker



8 4 5

Ricevitore
agganciato



Tasto inoltra chiamata
quando non risposto



(SC851+12)

Imposta

1

Cancella

0

Numero del servizio
Voice Mail

? ? ?

Speaker



Inoltro chiamate entranti su Occupato/Non risposto

Speaker



8 4 4

Ricevitore
agganciato



Tasto inoltra chiamata
occupato/non risposto



(SC851+13)

Imposta

1

Cancella

0

Numero del servizio
Voice Mail

? ? ?

Speaker



Opzione : In-Mail (Voice Mail)

■ Mailbox – Messaggio di saluto

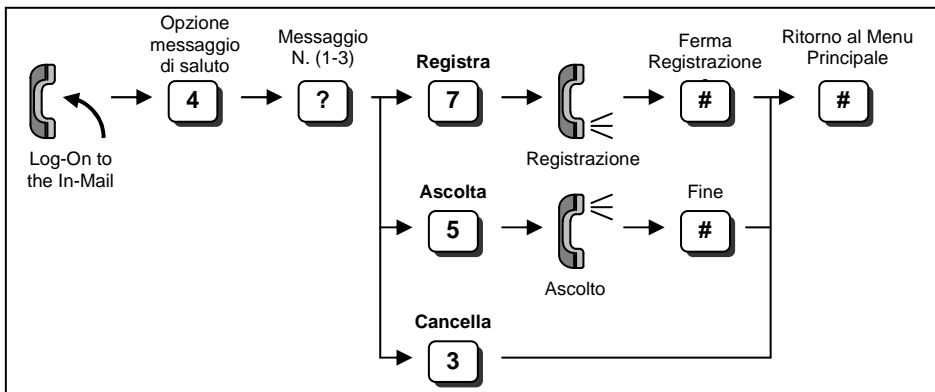

- Il messaggio di saluto selezionato (uno di tre) dovrà essere attivato.

■ Mailbox Codice Sicurezza

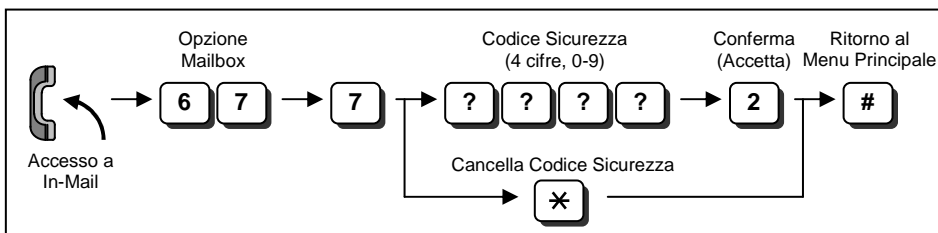

- Il Codice Sicurezza composto può essere cancellato premendo "4" invece di "2 (Accetta)".
- L'Amministratore di Sistema può cancellare un Codice Sicurezza Mailbox.

■ Ascoltare I messaggi lasciati nella vostra Mailbox

Utilizzo di un tasto funzione programmato

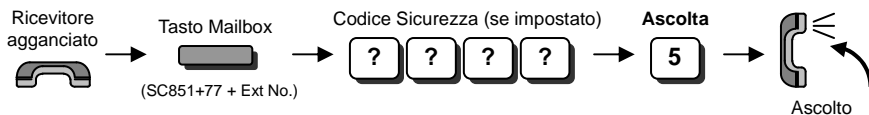

Operazione di Base senza tasto funzione

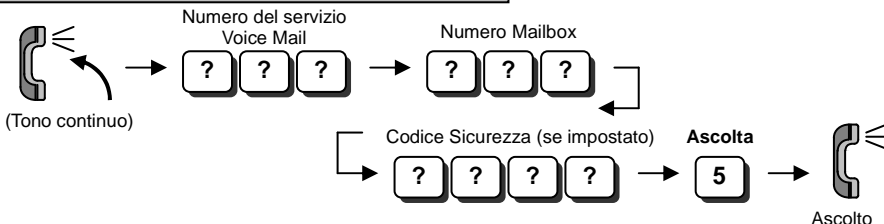

A50-031674-101
Issue 1.1
February 2011

SL1000

Multi-Line Terminal
User Guide

NEC Corporation